

Vecchiato

officine meccaniche S.r.l.

Фрезерная и токарная обработка с ЧПУ
Проектирование и изготовление кузнечного оборудования
Восстановление кузнечного оборудования

CNC milling and turning
Design and construction of forging manipulators and
presses Forging plants revamping



КУЗНЕЧНОЕ ОБОРУДОВАНИЕ FORGING EQUIPMENT

www.omvecchiato.it



НОВАТОРСТВО, НАДЁЖНОСТЬ, ЭФФЕКТИВНОСТЬ, БЕЗОПАСНОСТЬ

"Механические мастерские Веккьято" (Vecchiato Officine Meccaniche Srl) работают в машиностроительной отрасли более 35 лет. В 1977 году Вальтер Веккьято (Vecchiato Valter) основал компанию как специализированную фирму по прецизионной механической обработке. С течением лет, компания утвердилась также в качестве проектировщика, изготовителя и восстановителя оборудования для металлургии, в особенности гидравлических прессов дляковки и манипуляторов на резиновом и рельсовом ходу. Дополнительно, компания предлагает вспомогательное оборудование - системы кабельных барабанов, системы транспортировки и загрузки материалов, а также специальные машины.

Различные этапы производства, от проектирования до установки и последующей технической поддержки, осуществляются силами собственного персонала, что позволяет фирме гибко и быстро реагировать на проблемы клиента.

Сильные стороны нашего оборудования следующие:

- проект, ориентированный на потребности каждого отдельного клиента;
- прочность металлоконструкций, что гарантирует долговременную надёжность;
- внимание к деталям, т.е. выбор материалов, прочность сварных соединений, термическая обработка, качество механической обработки;
- применение "ремесленного качества" в гидродинамической технологии и электронного управления;
- квалифицированное послепродажное обслуживание.

В частности, гидродинамика и системы управления, применяемые на наших машинах, полностью проектируются и производятся в рамках нашей компании, в сотрудничестве с самыми квалифицированными изготовителями гидродинамических комплектующих. Это позволяет нашей компании предлагать быстрое и квалифицированное обслуживание подобного рода оборудования.



INNOVATION, RELIABILITY, EFFICIENCY, SAFETY

Vecchiato Officine Meccaniche Srl has been operating in the mechanical industry for over 35 years. In 1977, the craftsman Vecchiato Valter founded the company as a company specialized in precision machining. Over the years, the company has established itself in the design, construction and revamping of forging plants, in particular hydraulic forging presses and mobile and rail-bound manipulators. The range of machines for Forging activity is completed by accessories as Cable Reels, Handling Systems and Special Machines.

The various stages of the production, from design to installation and assistance, are performed by own specialized personnel and this makes the company very flexible and quick in their responses to the necessities of customers.

The main features of our machines are:

- project oriented to the needs of each client
- strength of mechanical structure, to ensure reliability during the years
- attention to details such as choice of materials, care on welding, heat treatments, quality on machining
- implementation of "state of the art" as far as hydraulic technology and electronic control are concerned
- qualified after-sales service

In particular, hydraulics and controls used on our machines are designed and manufactured entirely by our company, in collaboration with the more qualified manufacturers of hydraulic components.

This allows our company to offer a fast and qualified service on this kind of plants.





ПРЕССЫ ДЛЯ КУЗНЕЧНОГО ПРОИЗВОДСТВА

Продукция включает в себя четырёхколонные гидродинамические прессы от 600 до 3000 тонн. Прессы предназначены для “свободнойковки” или для “штамповки”. Все наши прессы снабжены позиционным контролем, последовательностями автоматических циклов (черновая обработка и доводка).

По запросу поставляется дополнительное оборудование:

- устройство смены молота
- поворотные молоты
- центраторы, кронштейны для доп. оборудования
- убирающиеся устройства поворота заготовок (откидной стол)
- контроль температуры детали.

FORGING PRESSES

The range of four column presses actually realized goes from 600 to 3000 ton. These machines are used for “open die” forging and “closed die” forging. All our presses are equipped with positioning control, sequences of automatic cycles (roughing and finishing).

If requested, the following accessories could be supplied:

- die changer facility
- rotating tool
- centering arms and accessories holding arms
- retractable turning piece devices (pop-up tables)
- temperature control of the piece.



ПРЕССЫ ДЛЯ СВОБОДНОЙ КОВКИ OPEN DIE FORGING PRESSES



Выдвижные устройства для поворота деталей
(откидной стол) Retractable turning piece devices
(pop-up table)

ПРЕССЫ ДЛЯ КОВКИ КОЛЕЦ И ДИСКОВ RING AND DISC FORGING PRESSES





A complete range of mobile manipulators, from 4 to 40 tons of payload, designed using innovative tools to deliver the maximum reliability and efficiency, and full safety for the operators.

Our manipulators are conceived either for transport of hot ingots and to withstand the high loads generated during the forging process.

Technical specifications

- compact dimensions
- maximum maneuverability
- minimum steering radius
- hydraulic electro proportional controls, for maximum precision supervised by PLC control system
- automatic system for jaw control and spindle rotation
- soundproof operator cabin with A.C.
- ergonomic commands and comfort seat
- easy access for maintenance
- automatic greasing system
- jaw and custom designs and accessories

Engine

Our manipulators may be fitted with electrical motor fed by a grounded cable reel, or with a diesel engine for maximum freedom of movement.

КОВОЧНЫЕ МАНИПУЛЯТОРЫ MOBILE FORGING

Полный ассортимент ковочных манипуляторов, с полезной нагрузкой от 4 до 40 тонн, спроектированных по передовым принципам, для обеспечения максимальной надёжности и эффективности, при полной безопасности работников.

Наши манипуляторы способны переносить слитки, нагретые до высокой температуры, а также выдерживать значительные усилия, возникающие при ковке.

Технические характеристики

- компактные размеры
- высокая маневренность
- минимальный радиус поворота
- пропорциональные гидравлические приводы с электронным управлением, для высокой точности, под контролем ПЛК
- автоматические системы управления цангой и вращением шпинделя
- закрытая кабина оператора с кондиционером и шумоизоляцией
- эргономические органы управления и удобные сидения
- лёгкий доступ для обслуживания
- автоматическая система смазки
- цанги и доп. оборудование под размер

Моторизация

Имеется электрическая моторизация с наземным натяжным устройством кабеля, а также дизельная моторизация для максимальной свободы передвижения.



Диаграмма полезной нагрузки Diagram of loading capacity



G-Series

		G40	G70	G120	G200	G300
Нагрузка / Payload	ТОНН	6	10	16	30	40
Момент нагрузки / Load moment	ТОНН М	14	28	40	70	100
Масса / Weight	ТОНН	25	40	60	100	130
Колёсная база / Wheelbase	Р (мм)	2200	2700	3200	4000	4500
Длина / Length	L (мм)	5200	6500	7000	9300	9500
Ширина / Width	W (мм)	2130	2920	3150	3470	3980
Высота / Height	H (мм)	3600	4300	4300	5000	5000

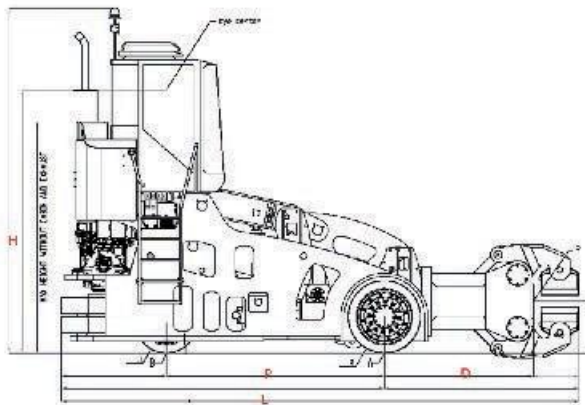
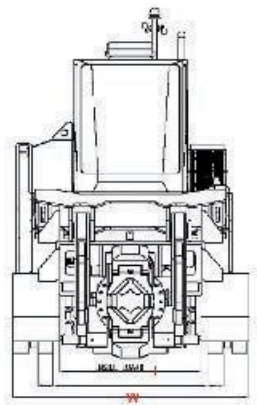
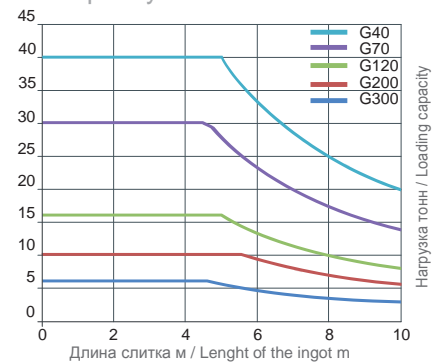

Кабельный барабан / Cable reel

Новаторские решения для кузнечного производства / Innovativvs for forging industry
 Восстановление ковочного оборудования / Forging plants revamping

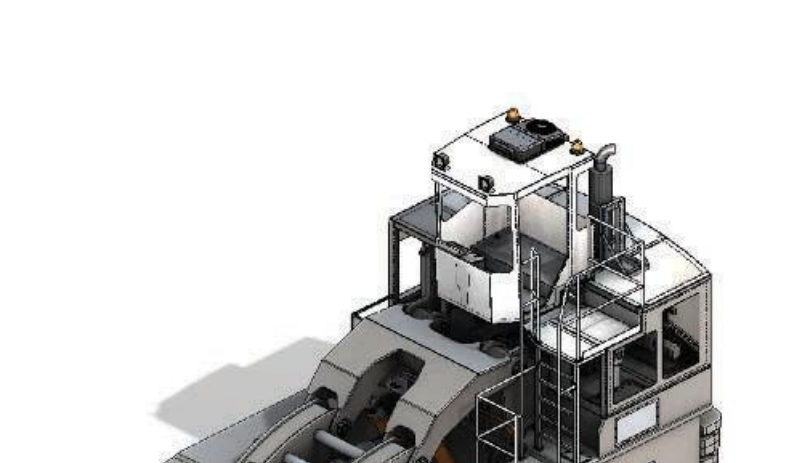

Стандартные и
персонализированные решения
Standard and customized
solutions

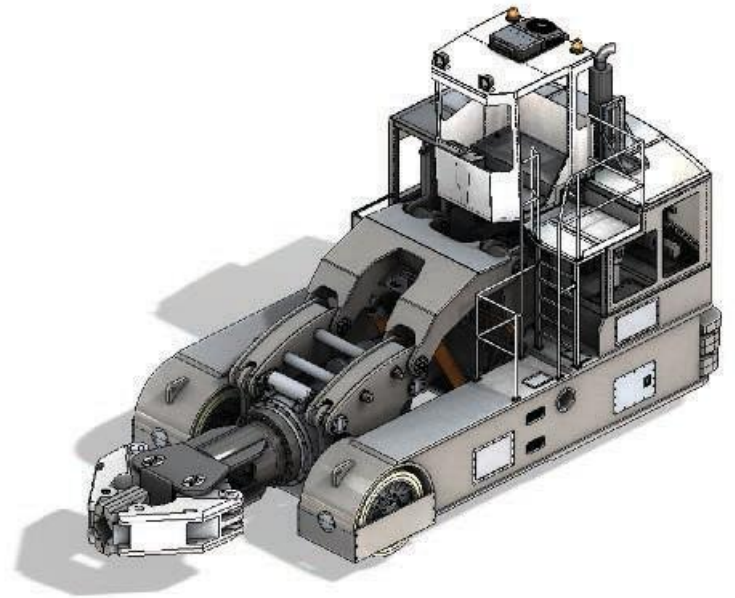

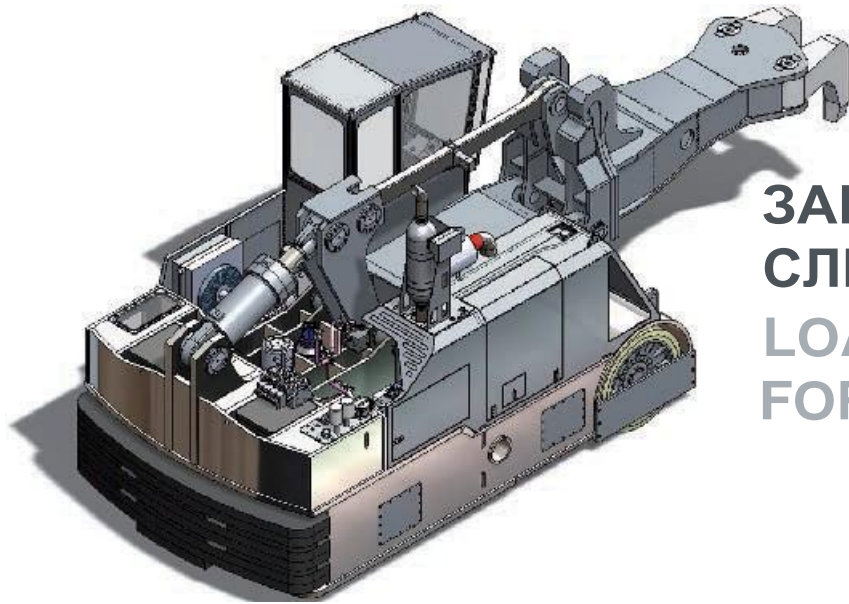

**ЗАГРУЗЧИКИ ДЛЯ
СЛИТКОВ**
**LOADING MACHINES
FOR INGOTS HANDLING**



Vecchiato

officine meccaniche S.r.l.

Фрезерная и токарная обработка с ЧПУ
Проектирование и изготовление кузнечного
оборудования Восстановление кузнечного оборудования

CNC milling and turning
Design and construction of forging manipulators and presses
Forging plants revamping

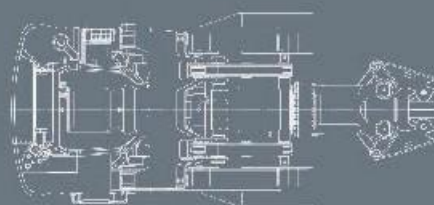
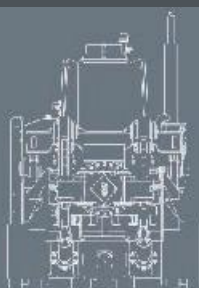
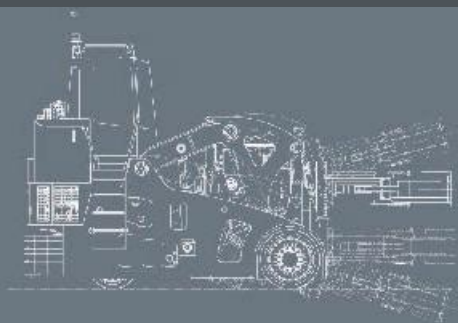

Дизайн

Vecchiato

VECCHIATO OFFICINE MECCANICHE SRL

Офис и производство:

Via degli Olmi, 9 - 33050 Gonars (UD) - ITALY

Via Garibaldi, 24 - 33050 Castions di Strada (UD) - ITALY

Тел. +39 0432 768237 / +39 0432 992611

Факс +39 0432 769395

www.omvecchiato.it - info@omvecchiato.it

